

ORBIWELD 19

Microtête de soudage
avec des avantages supplémentaires

Microtête de soudage

Petite, robuste et efficace : l'OW 19 est l'outil idéal lorsqu'il s'agit de raccordement de tubes de ultra haute pureté et de tubes à hautes performances comme p. ex. dans l'industrie des semi-conducteurs ou d'applications dans des branches dans lesquelles une pureté élevée et des performances maximales sont absolument indispensables. Même dans les conditions les plus difficiles et lorsque la place est comptée, l'OW 19 fournit une qualité excellente et fiable !

Utilisable dans toutes les positions, que les tubes à raccorder soient horizontaux, verticaux ou inclinés



Mécanisme de serrage en 3 parties - même en position ouverte, il n'y a pas de pièces dépassant du contour



Excellentes possibilités d'utilisation, en particulier dans l'industrie des semi-conducteurs, l'aéronautique et l'astronautique, la pharmacie et l'approvisionnement en eau déminéralisée

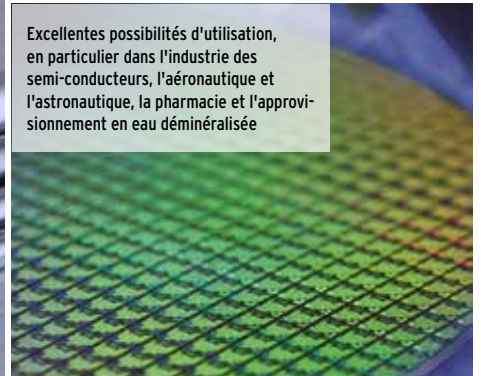

Sa capacité de charge extrêmement élevée ainsi que le refroidissement intensif par liquide et sa construction robuste de haute qualité distinguent particulièrement cette microtête de soudage.

Grâce au mécanisme de serrage en trois parties, la tête peut être serrée dans les conditions les plus étroites, car aucune partie ne dépasse du contour de la tête, même ouverte. En outre, l'alignement exact et sans désalignement des pièces à souder est assuré.

Grâce à un panneau de commande intégré situé dans la coque en aluminium robuste et stable de la tête de soudage, toutes les commandes importantes pour le soudage peuvent être transmises au générateur, si bien qu'aucune télécommande supplémentaire n'est nécessaire.

Tous les générateurs de soudage orbital d'Orbita-

lum identifient automatiquement la tête avec ses caractéristiques de sorte que l'opérateur n'a plus qu'à ouvrir le programme d'assemblage prédéfini et démarrer le processus d'assemblage.

Les coquilles de serrage appropriées sont disponibles avec une forme de conception étroite ou large et se placent en quelques manipulations dans la tête de soudage.

La tête ne pèse que 7,5 kg (16,5 lbs). Tous les raccords pour l'électricité, le gaz, l'eau de refroidissement sont intégrés de manière fixe dans l'OW 19.

Pour augmenter la productivité, l'unité de commutation ORBITWIN, disponible en option, permet de travailler avec jusqu'à deux têtes en alternance, ce qui réduit considérablement les temps de préparation et d'inactivité.

Y compris un faisceau de flexibles très flexibles (longueur : 7,5 m/24,6 ft) avec décharge de traction vers le générateur - extensible en option jusqu'à 20,0 m (64 ft).

L'OW 19, avec de nombreux autres avantages :

- ✓ Système de serrage à ciseau optimisé
- ✓ Recouvrement rabattable de tête de soudage « FlipCover »
- ✓ un guidage du gaz de soudage optimisé
- ✓ une commande à une main
- ✓ entièrement refroidi par du liquide
- ✓ un panneau de commande intégré
- ✓ Faisceau de flexibles 7,5 m (24,6 ft)

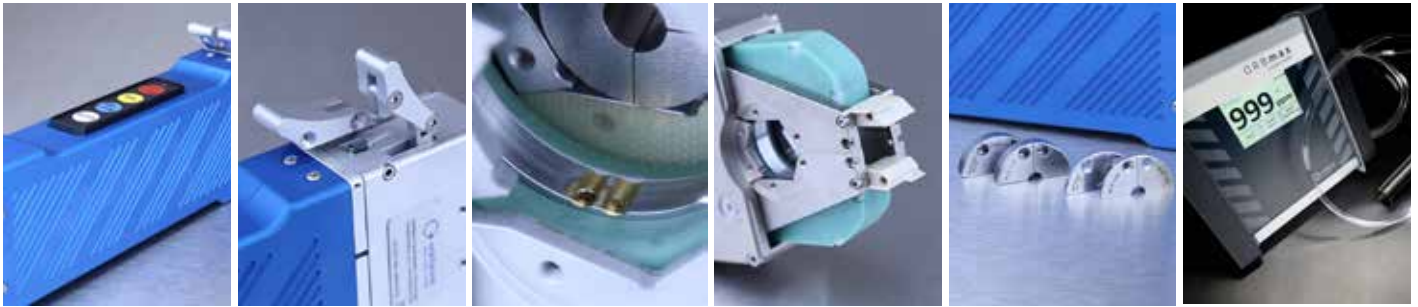

Poignée en aluminium robuste et solide avec panneau de commande intégré

Fermetures à genouillère pratiques pour une commande confortable d'une seule main

Placement plus simple des électrodes grâce aux marquages pour \varnothing 1,0/1,6 mm (0,039"/0,063")

Recouvrement de la tête de soudage rabattable « FlipCover »

Dispositifs de serrage spécifiques au diamètre (chacun 6 pièces, large et fin) disponibles séparément

Programme d'accessoires étendu, par ex. instrument de mesure d'oxygène résiduel ORBmax

DOMAINE D'APPLICATION	ORBIWELD 19
Référence	822 000 010
DE tube, min. - max.	3,0 - 19,05 mm 0,118 - 0,750 pouce
Diamètre des électrodes	1,0 / 1,6 mm 0,039 / 0,063 pouce
Poids de la machine, y compris le faisceau de flexibles	6,5 kg 14,3 lbs
Longueur du faisceau de flexibles	7,5 m 24,6 ft
CONTENU DE LA LIVRAISON	
Inclus:	<ul style="list-style-type: none"> • 1 microtête de soudage ORBIWELD 19 • 1 mallette de transport • 1 jeu d'outils • 1 Jauge d'épaisseur • 1 Consignes générales de sécurité Têtes de soudage fermées • Mode d'emploi et liste de pièces de rechange (PDF)
Accessoires appropriés (disponibles en option):	<ul style="list-style-type: none"> • Dispositifs de serrage pour OW 19 • Kit de conversion OW 19 HD • Appareils d'affûtage d'électrodes ESG • Instrument de mesure d'oxygène résiduel ORBmax • Set d'inertage ORBIPURGE • Extensions du faisceau de flexibles • Électrodes de tungstène WS2

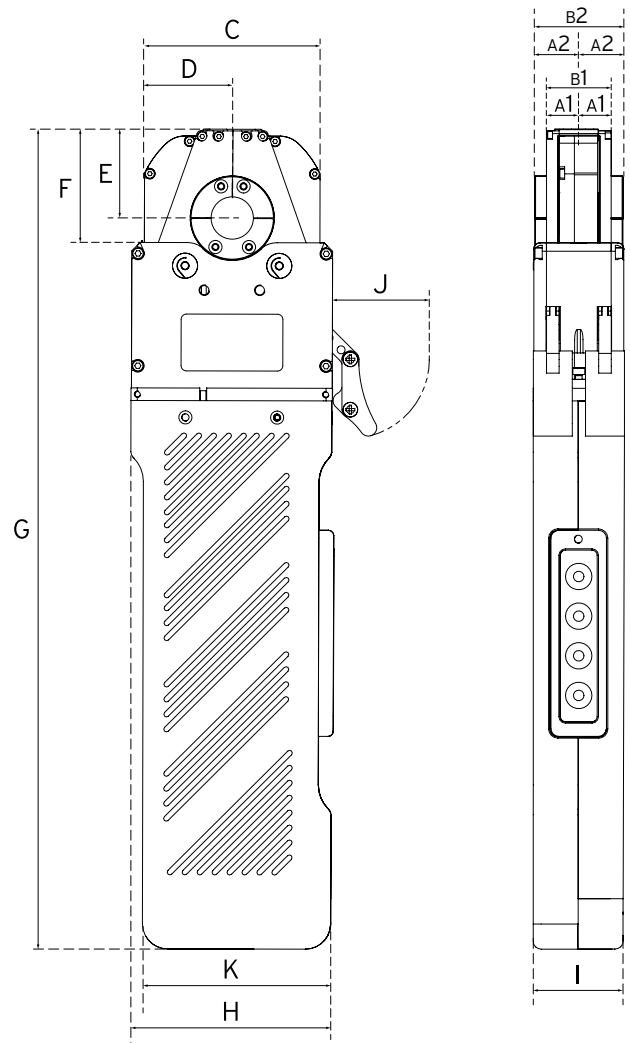

ORBIWELD 19	DIMENSION		ÉCARTEMENT DE L'ÉLECTRODE			
	[MM]	[POUCE]	DISPOSITIF DE SERRAGE TYPE « S »		DISPOSITIF DE SERRAGE TYPE « W »	
			[MM]	[POUCE]	[MM]	[POUCE]
A1	12,00	0 472	12,00	0 472		
A2	17,00	0 669			17,00	0 669
B1	24,00	0 945	24,00	0 945		
B2	34,00	1,339			34,00	1,339
C	66,50	2 618				
D	33,25	1,309				
E	35,20	1,386				
F	44,50	1,752				
G	313,50	12 343				
H	76,00	2 992				
I	34,00	1,339				
J	35,00	1,378				
K	71,00	2 795				

Les caractéristiques techniques sont contraignantes. Elles ne comportent aucune garantie sur les propriétés. Sous réserve de modifications.



Microtête de soudage OW

ORBIWELD 19

Propriétés, domaine d'application, caractéristiques techniques et contenu de la livraison, voir page 2.

Les dispositifs de serrage ne sont pas inclus dans la livraison (voir à partir de la Page 3).



ORBIWELD 19

ARTICLE	RÉFÉRENCE	POIDS DE LA MACHINE KG*	POIDS D'EXPÉDITION KG
Microtête de soudage OW 19	822 000 010	6,500	14,800

* Poids de la machine, y compris le faisceau de flexibles

Accessoires appropriés (disponibles en option) :

- Dispositifs de serrage pour OW 19
- Jeu d'adaptateurs pour raccordement du courant de soudage

Kit de conversion OW 19 HD

Le kit de conversion, composé d'une cassette de serrage et de deux vis de fixation, permet de transformer rapidement et facilement le OW 19 en OW 19 HD (voir page 46). La cassette de serrage est spécialement conçue pour le montage en ligne ou la fabrication de modules en pré-fabrication. Pour recevoir des inserts de serrage. La cassette de serrage est livrée dans une boîte en plastique robuste et verrouillable.

Contenu de la livraison :

- 1 x clé hexagonale 2x60
- 1 x vis à tête cylindrique ISO4762-M2.5x10-A2
- Instructions d'installation du kit de conversion OW 19 HD
- Plaque signalétique gravée selon les spécifications
- 1 x boîte en plastique

Les dispositifs de serrage adaptés aux différents diamètres de tube doivent être commandés séparément.



Cassette de serrage pour OW 19 HD
(les inserts de serrage ne sont pas compris dans la livraison)

DIMENSIONS	[MM]	[INCH]
A	36,00	1.417
B1	55,20	2.173
B2	18,00	0.709
B3	18,00	0.709
C	57,20	2.252
D	28,60	1.126
E	36,00	1.417
F	69,50	2.736
G	10,20	4.016
H	76,20	3.000

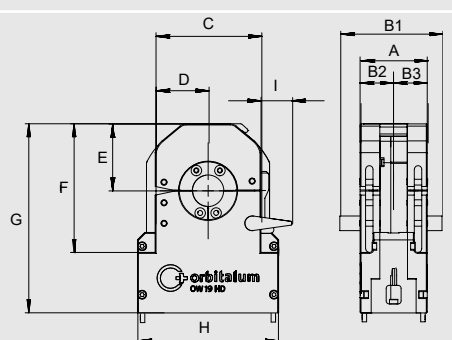

ARTIKEL	CODE
Kit de conversion, OW 19 HD	822 030 011

Dispositifs de serrage pour OW 19

Un dispositif de serrage se compose de 6 pièces individuelles (3 dispositifs par côté).
Type « W » (wide/large) pour applications standard.
Type « S » (small/étroit) pour les applications dans lesquelles l'espace est extrêmement limité.



Dispositif de serrage pour OW 19 « W » (large) 6 pièces.

TÊTES DE SOUDAGE ORBITAL FERMÉES



Dispositif de serrage pour OW 19 « S » (étroit) 6 pièces.

ARTICLE	OD DE TUBE		TYPE « W » (LARGE)		TYPE « S » (ÉTROIT)	
	[MM]	[POUCE]	RÉFÉRENCE	KG	RÉFÉRENCE	KG
Dispositif de serrage pour OW 19, 6 pièces.	3,00	0 118	822 002 120	0,100	822 002 320	0,044
Dispositif de serrage pour OW 19, 6 pièces.	3,18	0 125	822 002 122	0,100	822 002 322	0,044
Dispositif de serrage pour OW 19, 6 pièces.	3,95	0 156	822 002 123	0,099	822 002 323	0,044
Dispositif de serrage pour OW 19, 6 pièces.	4,00	0 157	822 002 124	0,099	822 002 324	0,044
Dispositif de serrage pour OW 19, 6 pièces.	4,78	0 188	822 002 126	0,099	822 002 326	0,043
Dispositif de serrage pour OW 19, 6 pièces.	5,95	0 234	822 002 127	0,097	-	-
Dispositif de serrage pour OW 19, 6 pièces.	6,00	0 236	822 002 128	0,097	822 002 328	0,043
Dispositif de serrage pour OW 19, 6 pièces.	6,35	0 250	822 002 129	0,097	822 002 329	0,043
Dispositif de serrage pour OW 19, 6 pièces.	7,00	0 276	822 002 130	0,096	-	-
Dispositif de serrage pour OW 19, 6 pièces.	7,94	0 313	822 002 132	0,094	-	-
Dispositif de serrage pour OW 19, 6 pièces.	8,00	0 315	822 002 133	0,094	822 002 333	0,042
Dispositif de serrage pour OW 19, 6 pièces.	9,00	0 354	822 002 134	0,092	822 002 334	0,041
Dispositif de serrage pour OW 19, 6 pièces.	9,53	0 375	822 002 135	0,091	822 002 335	0,040
Dispositif de serrage pour OW 19, 6 pièces.	9,95	0 392	822 002 136	0,090	822 002 336	0,040
Dispositif de serrage pour OW 19, 6 pièces.	10,00	0 394	822 002 137	0,090	822 002 337	0,040
Dispositif de serrage pour OW 19, 6 pièces.	12,00	0 472	822 002 143	0,083	822 002 343	0,038
Dispositif de serrage pour OW 19, 6 pièces.	12,10	0 476	-	-	822 002 344	0,038
Dispositif de serrage pour OW 19, 6 pièces.	12,70	0 500	822 002 145	0,081	822 002 345	0,037
Dispositif de serrage pour OW 19, 6 pièces.	13,00	0 512	822 002 146	0,080	-	-
Dispositif de serrage pour OW 19, 6 pièces.	13,50	0 531	822 002 148	0,078	822 002 348	0,036
Dispositif de serrage pour OW 19, 6 pièces.	14,00	0 551	822 002 150	0,076	822 002 350	0,035
Dispositif de serrage pour OW 19, 6 pièces.	15,00	0 591	822 002 153	0,071	822 002 353	0,034
Dispositif de serrage pour OW 19, 6 pièces.	15,30	0 602	-	-	822 002 354	0,033
Dispositif de serrage pour OW 19, 6 pièces.	15,88	0 625	822 002 157	0,066	822 002 357	0,032
Dispositif de serrage pour OW 19, 6 pièces.	16,00	0 630	822 002 158	0,066	822 002 358	0,032
Dispositif de serrage pour OW 19, 6 pièces.	17,20	0 677	822 002 162	0,058	-	-
Dispositif de serrage pour OW 19, 6 pièces.	17,30	0 681	822 002 163	0,058	822 002 363	0,030
Dispositif de serrage pour OW 19, 6 pièces.	18,00	0 709	822 002 164	0,053	822 002 364	0,029
Dispositif de serrage pour OW 19, 6 pièces.	19,00	0 748	822 002 165	0,044	822 002 365	0,027
Dispositif de serrage pour OW 19, 6 pièces.	19,05	0 750	822 002 166	0,044	822 002 366	0,027

Autres accessoires pour le soudage orbital

- Appareils d'affûtage d'électrodes ESG
- Instrument de mesure d'oxygène résiduel ORBmax
- Extensions de faisceau de flexibles
- Électrodes au tungstène WS2
- Jeu d'adaptateurs pour raccordement du courant de soudage

TÊTES DE SOUDAGE ORBITAL FERMÉES