

# ORBIWELD X

## Tête de soudage orbitale fermée

Tête de soudage  
fermée intelligente

La nouvelle génération de têtes de soudage orbital intelligentes - les têtes de soudage OWX - marque une avancée significative dans la technologie du soudage orbital. Succédant à la célèbre série OWS, les têtes OWX offrent un large éventail de fonctions innovantes qui rendent le soudage orbital plus efficace et plus convivial. Elles séduisent par leur simplicité d'utilisation, leur fiabilité et leur facilité d'entretien. Les têtes de soudage sont également compatibles avec toutes les sources d'énergie et les coquilles de serrage d'Orbitalum.

La tête de soudage OWX établit de nouvelles normes en matière de confort de soudage orbital.

## Illuminating the Future of Orbital Welding



**Faisant suite à la série OWS, les têtes de soudage OWX offrent un large éventail de développements innovants. Le design fin et futuriste, associé aux dernières fonctions intelligentes, fait des têtes OWX un must dans la construction moderne de pipelines.**

### Fonctionnement simple

La tête de soudage OWX est équipée d'une poignée ergonomique et d'un mécanisme de serrage optimisé. Le couvercle rabattable avec fenêtre de visualisation et l'éclairage LED intégré à l'intérieur de la tête de soudage facilitent l'alignement visuel et le contrôle de la position des tuyaux. La tête de soudage est dotée d'une interface de montage mécanique qui permet de l'intégrer facilement dans la construction de l'appareil. En outre, l'utilisation simple et intuitive de la tête de soudage est rendue possible grâce à une unité de commande intégrée dans la coque de la poignée en aluminium.

### Des fonctions intelligentes modernes

L'unité de commande de l'OWX est équipée d'un écran doté de fonctions intelligentes. Par exemple, les programmes de soudage marqués comme favoris peuvent être sélectionnés directement à partir de la tête. La progression du processus est visualisée pendant le soudage. La tête de soudage est également équipée d'un capteur gyroscopique qui détermine avec précision la position de la tête de soudage et permet le positionnement automatique de l'électrode à la position de départ programmée. Un capteur de température surveille également la température de la tête de soudage pendant toute la durée du processus de soudage.

### Facilité d'entretien et de maintenance

La tête de soudage OWX a été conçue pour une maintenance rapide et facile. Grâce à sa conception conviviale, l'entretien de la boîte de vitesses peut être effectué en 15 minutes seulement - sans longs délais d'attente pour les réparations externes ou l'expédition. Les composants du réduc-

teur sont facilement accessibles pour l'entretien avec un minimum d'outils, ce qui réduit les temps d'arrêt et maximise la fiabilité opérationnelle.

### Compatible avec les produits Orbitalum

Pour une flexibilité maximale, les têtes de soudage OWX sont compatibles avec toutes les sources d'énergie Orbitalum ainsi qu'avec les coquilles de serrage et les adaptateurs d'électrodes OWS.

### OPTIONNEL: Support de table pour une plus grande sécurité

Le support de table OWX permet de fixer la tête de soudage de manière stable et sûre sur le lieu de travail. Il peut être utilisé de manière flexible pour un stockage temporaire ou un montage permanent. Le support permet de positionner la tête de soudage à la fois parallèlement et perpendiculairement à la surface de montage. (page 3)

## Points forts techniques et gamme d'accessoires (disponibles en option) :



Unité de commande intégrée dans la coque en aluminium avec écran.



Fixation de table robuste en aluminium pour une fixation sur le bord ou la surface de la table.



Interface de fixation mécanique centrale universelle pour la protection contre les chutes.

DOMAINE D'APPLICATION		ORBIWELD X 3.0
Référence		837 000 001
DE tube, min. - max.		6,00 - 77,00 mm 0,250" - 3,000"
Diamètre des électrodes		1,6/2,4 mm 0,063"/0,094"
Poids de la machine, y compris le faisceau de flexibles		8,50 kg 18,739 lbs
Longueur du faisceau de flexibles		7,5 m 24,6 ft
CONTENU DE LA LIVRAISON		
Inclus:	<ul style="list-style-type: none"> <li>• 1 tête de soudage orbital ORBIWELD X 3.0</li> <li>• 1 mallette de transport OWX 3.0 (Code 837 030 010)</li> <li>• 1 jeu d'outils OWX (Code 836 030 001)</li> <li>• Mode d'emploi et liste de pièces de rechange (PDF)</li> <li>• 1 Consignes générales de sécurité</li> </ul>	
Accessoires appropriés (disponibles en option):	<ul style="list-style-type: none"> <li>• Dispositifs de serrage, étroit et large</li> <li>• Inserts à chambre pour pièces moulées</li> <li>• Inserts pour le soudage à l'arc</li> <li>• Dispositifs de serrage en T</li> <li>• Adaptateur d'électrodes</li> <li>• Supports de table</li> <li>• Appareils d'affûtage d'électrodes ESG</li> <li>• Instrument de mesure d'oxygène résiduel ORBmax</li> <li>• Set d'inertage ORBIPURGE</li> <li>• Extensions du faisceau de flexibles</li> <li>• Double détendeur</li> <li>• Électrodes de tungstène WS2</li> <li>• Support de table</li> </ul>	



ORBIWELD X 3.0

DIMENSION	ORBIWELD X 3.0			
			ÉCARTEMENT DE L'ÉLECTRODE DISPOSITIF DE SERRAGE*	
	[MM]	[INCH]	[MM]	[INCH]
A	38,00	1,496	38,00	1,496
A1	19,00	0,748	19,00	0,748
A2	19,00	0,748	19,00	0,748
B	164,27	6,467		
C	80,03	3,151		
D	84,24	3,317		
E	149,64	5,891		
F	67,00	2,638		
G	58,20	2,291		
H	417,99	16,456		
I	351,00	13,819		
J1	17,00	0,669		
J2	17,00	0,669		
K	56,00	2,205		

\* 2 paires

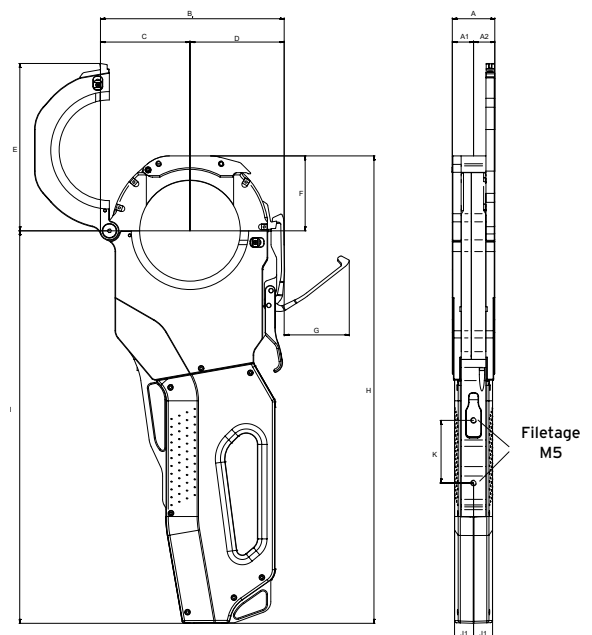

Les caractéristiques techniques sont contraignantes. Elles ne comportent aucune garantie sur les propriétés. Sous réserve de modifications.

## Tête de soudage orbital fermée OW

### ORBIWELD X 3.0

Propriétés, domaine d'application, caractéristiques techniques et contenu de la livraison, voir page 2.

Les dispositifs de serrage ne sont pas inclus dans la livraison.



ORBIWELD X 3.0

ARTICLE	RÉFÉRENCE	POIDS DE LA MACHINE KG*	POIDS D'EXPÉDITION KG
ORBIWELD X 3.0	837 000 001	8,50	16,50

\* Poids de la machine, y compris le faisceau de flexibles

### Support de table OWX

Le support de table en aluminium (anodisé) permet, grâce à son dispositif de serrage rapide, de déposer et de fixer confortablement et en toute sécurité les têtes de soudage de la série X d'ORBIWELD. Il peut être serré sur les bords des plans de travail, vissé sur les plans de travail ou intégré dans des systèmes de fixation alternatifs. En outre, la base peut être déplacée de 90° sur l'équerre de montage, ce qui offre une flexibilité supplémentaire.



Support de table OWX

DONNÉES TECHNIQUES	
Dimensions (lxbxh*)	138,0 x 108,5 x 83,2 mm 5,0" x 4,27" x 3,28"
Largeur de serrage (de l'arête inférieure de la table jusqu'au serre-joint déployé au maximum)	max. 65 mm / 2,56"
Poids	1,18 Kg

ARTICLE	RÉFÉRENCE	KG
Support de table OWX	836 030 200	1,18

### Accessoires appropriés (disponibles en option) :

- Dispositifs de serrage pour ORBIWELD S et ORBIWELD
- Inserts pour le soudage à l'arc
- Dispositifs de serrage en T
- Adaptateurs d'électrodes
- Extensions du faisceau de flexibles