

# ORBIWELD X

Testa di saldatura  
chiusa intelligente

## Testa di saldatura orbitale chiusa

La nuova generazione di teste di saldatura orbitale intelligenti - le teste di saldatura OWX - rappresenta un significativo progresso nella tecnologia della saldatura orbitale. Successore della nota serie OWS, le teste OWX offrono un'ampia gamma di funzioni innovative che rendono la saldatura orbitale più efficiente e facile da usare. Si distinguono per la semplicità d'uso, l'affidabilità delle prestazioni e la facilità di manutenzione. Le teste di saldatura sono inoltre compatibili con tutti i generatori ed i gusci di serraggio Orbitalum.

La testa di saldatura OWX stabilisce nuovi standard per il comfort della saldatura orbitale.

## illuminating the Future of Orbital Welding



**Seguito della serie OWS, le teste di saldatura OWX offrono un'ampia gamma di sviluppi innovativi. Il design sottile e futuristico, combinato con le più recenti funzioni intelligenti, rende le teste OWX un "must" nella moderna costruzione di condotte.**

### Funzionamento semplice

La testa di saldatura OWX è dotata di un'impugnatura ergonomica e di un meccanismo di serraggio ottimizzato. Il coperchio ribaltabile con finestra di visualizzazione e l'illuminazione a LED integrata nella testa di saldatura facilitano l'allineamento visivo ed il controllo della posizione dei tubi. La testa di saldatura è dotata di un'interfaccia di montaggio meccanico per consentire una facile integrazione nella costruzione di impianti. Inoltre, il funzionamento semplice e intuitivo della testa di saldatura è reso possibile grazie ad un'unità di comando integrata nel guscio dell'impugnatura in alluminio.

### Moderne funzioni intelligenti

L'unità operativa di OWX è dotata di un display con funzioni intelligenti. Ad esempio, i programmi di saldatura contrassegnati come preferiti possono essere selezionati direttamente dalla testa. L'avanzamento del processo viene visualizzato durante il processo di saldatura. Nella testa di saldatura è installato anche un sensore giroscopico che determina con precisione la posizione della testa di saldatura e consente il posizionamento automatico dell'elettrodo nella posizione di partenza programmata. Un sensore di temperatura monitora inoltre la temperatura della testa di saldatura durante l'intero processo di saldatura.

### Facilità di manutenzione e assistenza

La testa di saldatura OWX è stata progettata per una manutenzione facile e veloce. Grazie al suo design di facile manutenzione, la manutenzione del riduttore può essere eseguita in soli 15 minuti, senza lunghi tempi di attesa per riparazioni esterne o spedizioni. I componenti del riduttore sono

facilmente accessibili per la manutenzione con un uso minimo di attrezzi, riducendo i tempi di fermo e massimizzando l'affidabilità operativa.

### Compatibile con i prodotti Orbitalum

Per garantire la massima flessibilità, le teste di saldatura OWX sono compatibili con tutti i generatori di corrente Orbitalum, nonché con i gusci di serraggio e gli adattatori per elettrodi OWS.

**OPZIONALE: Supporto da tavolo**  
per una maggiore sicurezza

Il supporto da tavolo OWX offre un fissaggio stabile e sicuro della testa di saldatura sul posto di lavoro. Può essere utilizzato in modo flessibile per lo stoccaggio temporaneo o per il montaggio permanente. La staffa consente di posizionare la testa di saldatura sia parallelamente che perpendicolarmente alla superficie di montaggio. (pagina 3)

## Caratteristiche tecniche e programma di accessori (disponibili come optional):



Pannello di controllo con display integrato nel guscio di alluminio.



Robusto supporto da tavolo in alluminio per il fissaggio al bordo o alla superficie del tavolo.



Interfaccia di fissaggio meccanico centrale universale per la protezione dalle cadute

CAMPO DI IMPIEGO	ORBIWELD X 3.0
Codice	837 000 001
Diametro esterno tubo, min. - max.	6,00 - 77,00 mm 0.250" - 3.000"
Diametro dell'elettrodo	1,6/2,4 mm 0.063"/0.094"
Peso della macchina, fascio di tubi flessibili incluso	8,00 kg 17.637 lbs
Lunghezza del fascio di tubi flessibili	7,5 m 24.6 ft

COMPONENTI FORNITI	
In dotazione:	<ul style="list-style-type: none"> <li>• 1 testa di saldatura orbitale ORBIWELD X 3.0</li> <li>• 1 valigetta di trasporto (Code 837 030 010)</li> <li>• 1 set di utensili (Code 836 030 001)</li> <li>• Manuale di istruzioni e lista ricambi (PDF)</li> <li>• Istruzioni generali di sicurezza</li> </ul>
Accessori adatti (opzionali):	<ul style="list-style-type: none"> <li>• Collari di serraggio</li> <li>• Collari a camera per parti sagomate</li> <li>• Collari per la saldatura ad arco</li> <li>• Collari di serraggio per saldatura di raccorderia "T"</li> <li>• Portaelettrodo</li> <li>• Supporti da banco</li> <li>• Affilaelettrodi ESG</li> <li>• Misuratore dell'ossigeno residuo ORBmax</li> <li>• Set di protezione delle radici ORBIPURGE</li> <li>• Prolunghe del fascio di tubi flessibili</li> <li>• Riduttore di pressione doppio</li> <li>• Elettrodi di tungsteno WS2</li> </ul>



ORBIWELD X 3.0

ORBIWELD X 3.0	DIMENSIONE		DISTANZA DELL'ELETTRODO	
	[MM]	[POLLICI]	COLLARE DI SERRAGGIO [2 PAIA]	
	[MM]	[POLLICI]	[MM]	[POLLICI]
Dimensione "A":	38,00	1.496	38,00	1.496
Dimensione "A1":	19,00	0.748	19,00	0.748
Dimensione "A2":	19,00	0.748	19,00	0.748
Dimensione "B":	164,27	6.467		
Dimensione "C":	80,03	3.151		
Dimensione "D":	84,24	3.317		
Dimensione "E":	149,64	5.891		
Dimensione "F":	67,00	2.638		
Dimensione "G":	58,20	2.554		
Dimensione "H":	417,99	16.456		
Dimensione "I":	169,50	6.673		
Dimensione "J":	56,00	2.205		
Dimensione "K1":	17,00	0.669		
Dimensione "K2":	17,00	0.669		
Dimensione "L":	125,49	4.941		

\* Due paia

I dati tecnici non sono vincolanti. Non implicano la garanzia delle caratteristiche. Con riserva di modifiche.

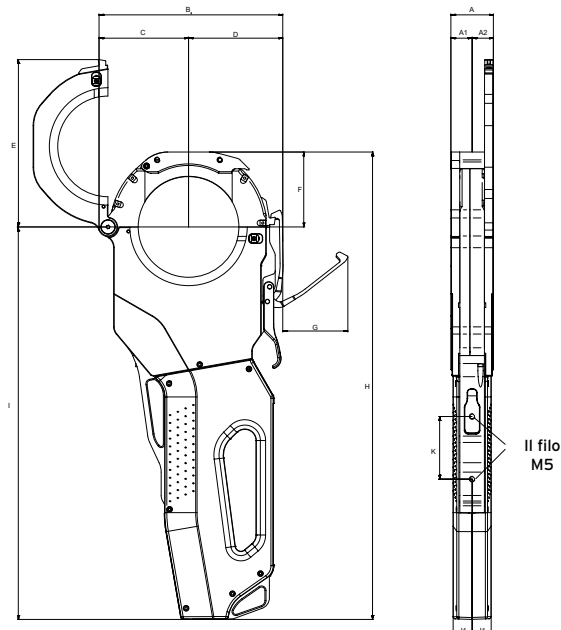

Il filo M5

## Testa di saldatura orbitale a camera chiusa OWX

### ORBIWELD X 3.0

Caratteristiche, campo di impiego, dati tecnici e componenti forniti, vedere pagina 2.

I collari di serraggio non sono in dotazione.



ORBIWELD X 3.0

ARTICOLO	CODICE	PESO DELLA MACCHINA KG*	PESO DI SPEDIZIONE KG
Testa di saldatura orbitale ORBIWELD X 3.0	837 000 001	8,00	16,20

\* Peso della macchina, fascio di tubi flessibili incluso



Tischhalterung OWX

### Supporto da tavolo OWX

Il supporto da tavolo in alluminio (anodizzato), con il suo morsetto a sgancio rapido, consente di posizionare e fissare le teste di saldatura della serie ORBIWELD X in modo comodo e sicuro. Può essere fissato ai bordi dei piani di lavoro, avvitato ai piani di lavoro o integrato in sistemi di fissaggio alternativi. La base può anche essere spostata di 90° sulla staffa di montaggio, per una maggiore flessibilità.

#### DATI TECNICI

Dimensioni (lpxh)	138,0 x 108,5 x 83,2 mm 5.0" x 4.27" x 3.28"
Ampiezza di bloccaggio (dal bordo inferiore del banco fino a massimo la morsa aperta)	max. 65 mm / 2.56"
Peso	1,18 Kg

ARTICOLO	CODICE	KG
Supporto da tavolo OWX	836 030 200	

### Accessori adatti (opzionali):

- Collari di serraggio per ORBIWELD S e ORBIWELD
- Collari a camera per parti sagomate
- Collari per la saldatura ad arco
- Collari di serraggio per saldatura di raccorderia T
- Portaelettrodo
- Supporti da banco
- Set adattatore per il collegamento della corrente di saldatura