

Accessori per macchine GF





GF TOP



GF LUB



Olio speciale per riduttori

Accessori per macchine GF

Olio da taglio GF TOP

Lubrificante sintetico di alta efficienza per il taglio e la fresatura.

Aumenta la durata della lama.

È conforme ai requisiti per i lubrificanti H2.

Il pennello avvitabile garantisce una lubrificazione facile e uniforme della lama.

ARTICOLO	MODELLO	CODICE	KG
Olio da taglio GF TOP	Tubetto, 180 g	790 060 228	0,205

Pasta lubrificante da taglio GF LUB

Pasta lubrificante di alta efficienza priva di cloro per il taglio e la fresatura.

Aumenta la durata della lama.

La pasta lubrificante ecologica è il successore ecocompatibile di ROCOL; con nuovo nome e migliore qualità.

GF LUB è conforme alle più recenti direttive e agli standard ecologici.

ARTICOLO	MODELLO	CODICE	KG
Pasta lubrificante da taglio GF LUB	Tubetto, 160 ml	790 041 016	0,160

Olio speciale per riduttori

Per tutti i tipi GF e RA.

ARTICOLO	MODELLO	CODICE	KG
Olio speciale per riduttori	Flacone, 250 ml	790 041 030	0,235

Cavo di ricambio con contatto girevole

Impedisce l'attorcigliamento del cavo.
Per tutte le macchine GF, GFX, RA e PS con classe di protezione II.

ARTICOLO	MODELLO	LUNGHEZZA DEL CAVO		CODICE	KG
		[M]	[FT]		
Cavo flessibile girevole completo	230 V, 50/60 Hz EU	4	13.12	790 142 081	0,680
Cavo flessibile girevole completo	120 V, 50/60 Hz US/CA	4	13.12	790 142 082	0,654
Cavo flessibile girevole completo	230 V, 50/60 Hz CH	4	13.12	790 142 083	0,595
Cavo flessibile girevole completo	230 V, 50/60 Hz AU	4	13.12	790 142 084	0,655
Cavo flessibile girevole completo	120 V, 50/60 Hz GB	4	13.12	790 142 087	0,740
Cavo flessibile girevole	230 V, 50/60 Hz EU	4	13.12	790 142 076	0,560
Cavo flessibile girevole	120 V, 50/60 Hz US/CA	4	13.12	790 142 077	0,740
Cavo flessibile girevole	230 V, 50/60 Hz CH	4	13.12	790 142 078	0,520
Cavo flessibile girevole	120 V, 50/60 Hz GB	4	13.12	790 142 079	0,630
Cavo flessibile girevole	230 V, 50/60 Hz AU	4	13.12	790 142 080	0,560



Cavo flessibile girevole completo



Cavo flessibile girevole

Piastra di montaggio rapido con morsetti a vite

Per il montaggio rapido delle macchine su banchi di lavoro.
Ideale se si cambia frequentemente il luogo di lavoro.

ARTICOLO	CODICE	KG
Piastra di montaggio rapido per GFX 3.0, RA 2, RA 21 S	790 041 027	4,230
Piastra di montaggio rapido per GF 4, GF 6, GFX 6.6, RA 4, RA 6, GF 8, RA 41 Plus	790 042 027	6,165
Piastra di montaggio rapido per PS 4.5, PS 4.5 Plus e PS 6.6	790 048 334	2,600



Piastra di montaggio rapido con morsetti a vite

Postazione mobile di lavoro

Per l'impiego mobile in cantiere e in officina.
L'accessorio ideale per tutte le tagliatubi Orbitalum (ad esclusione di PS 4.5 Plus).

Vantaggi:

- Trasporto sicuro delle macchine in cantiere
- Lavoro flessibile sulle singole postazioni di lavoro
- Eliminazione dei tempi di attrezzaggio, ad esempio montaggio della tagliatubi su banchi di lavoro
- Rulliera regolabile in altezza con tubolari in acciaio inox per l'appoggio del tubo
- Cassetta degli utensili chiudibile a chiave con 4 cassetti per gli utensili e gli accessori
- Piano sollevabile con aste filettate per regolare l'altezza della macchina alla grandezza del tubo
- Vaschetta di raccolta dei trucioli



Postazione mobile di lavoro

DATI TECNICI	POSTAZIONE MOBILE DI LAVORO
Dimensioni (l x p x h)	115 x 43 x 91 cm 45.3" x 16.9" x 35.8"
Portata max.	675 kg 1488.1 lbs

ARTICOLO	CODICE	KG
Postazione mobile di lavoro	790 068 071	137,000

TECNOLOGIA DI TAGLIO E SMUSSATURA DI TUBI



Rulliera per tubi, unità di base



Rulliera per tubi, unità ausiliaria

Rulliera per tubi, unità di base e unità ausiliaria

La rulliera per tubi consente di alimentare le macchine GF con tubi lunghi e pesanti senza fatica e in posizione coassiale. Esecuzione molto robusta e stabile con telaio verniciato a polvere e rulli in acciaio inox.

Vantaggi:

- Estrema stabilità ed equilibrio
- Veloce adattamento delle dimensioni
- Centraggio dei tubi in pochi secondi
- Telaio in acciaio con rivestimento speciale ed esente da manutenzione
- Rulli in acciaio inox
- Espansione della rulliera per tubi possibile tramite modulo supplementare
- Consente di risparmiare tempo e denaro
- Adatta a tutti i tipi di acciaio

Unità di base:

Per tutte le tagliatubi e le smussatrici di Orbitalum Tools (ad esclusione di GFX 3.0 e PS 4.5 Plus). Le macchine possono essere montate direttamente sulla piastra di montaggio dell'unità di base senza accessori speciali. Grazie alla regolazione meccanica in altezza mediante un volantino, la macchina può essere regolata facilmente al diametro del tubo da tagliare. La macchina è montata sulla piastra di montaggio in modo elastico.

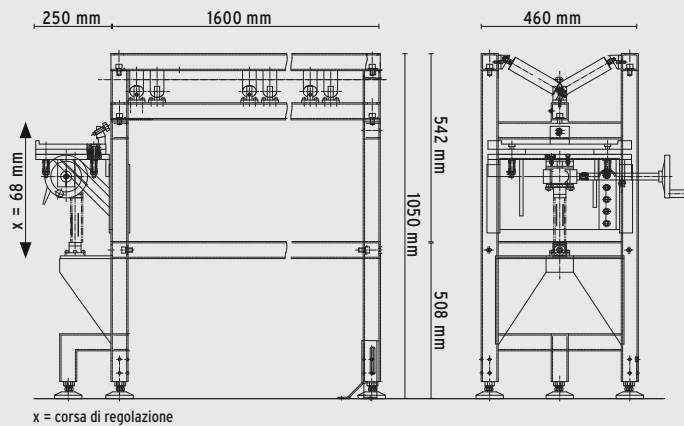

Unità ausiliaria:

Per la prolunga dell'unità di base. Può essere collegata direttamente all'unità di base.

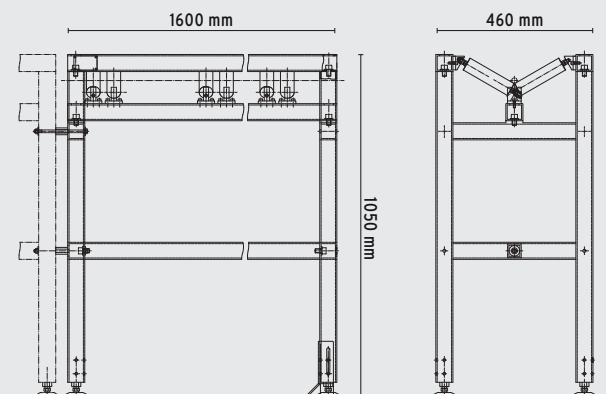

Gruppo angolare di fondo:

Per fissare l'unità di base o ausiliaria al pavimento. Il gruppo è formato da 4 elementi angolari e da 8 viti con rondelle.

TECNOLOGIA DI TAGLIO E SMUSSATURA DI TUBI

CAMPO DI IMPIEGO/ DATI TECNICI	RULLIERA PER TUBI UNITÀ DI BASE	RULLIERA PER TUBI UNITÀ AUSILIARIA
DE tubo	16 - 325 mm 0,63" - 12,8"	16 - 325 mm 0,63" - 12,8"
Dimensioni approssimative	185 x 105 x 50 cm 72,8" x 41,3" x 19,7"	160 x 105 x 50 62,9" x 41,3" x 19,7"
Portata max.	400 kg 881.8 lbs	400 kg 881.8 lbs
Piastra di montaggio rapido regolabile in altezza (corsa di regolazione)	68 mm 2,68"	- -

ARTICOLO	CODICE	KG
Rulliera per tubi, unità di base	790 068 051	116,000
Rulliera per tubi, unità ausiliaria	790 068 061	72,000
Gruppo angolare di fondo	790 068 053	1,900